

Auswerferbolzen

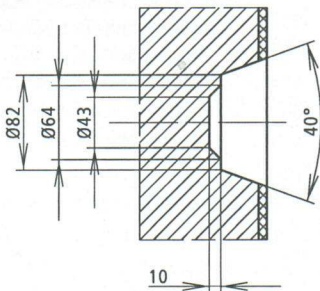

Ausdrehung im Werkzeug nur, wenn kurzer Anguss gewünscht wird

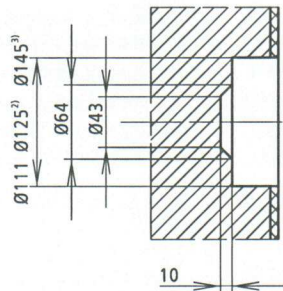

Maße für Duroplastwerkzeuge

C-D

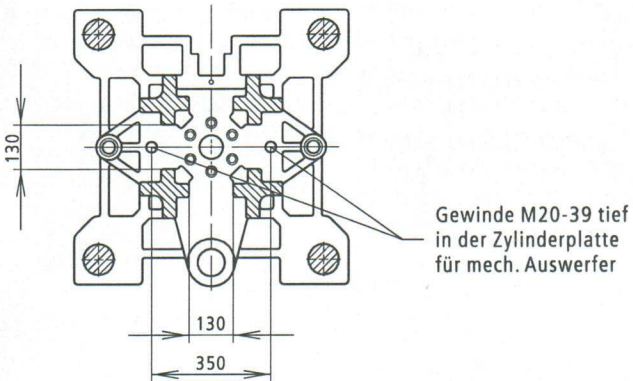

Ansicht E

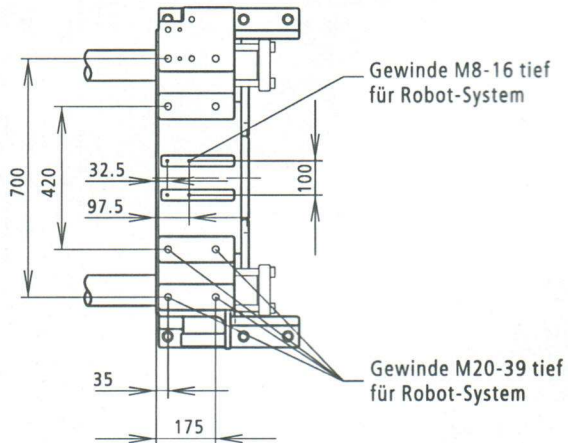

1) Maße für Spritzeinheit 1300

2) Maße für Spritzeinheit 675 in Duroplastausführung

3) Maße für Spritzeinheit 1300 in Duroplastausführung